

出品票

メーカー いすゞ	型式指定番号	類別区分番号	評価点
初度登録年式 H26	車名 エルフ	ドア 2	2WD 3.5
3 年 月		形状 T	
		積載2t 総重量7.5t未満	
		アルミバン 垂直PG	

車歴 自家用	排気量 3000 CC	型式 TKG - NMR85AN	通称型式	内装 C
-----------	-----------------------	----------------------------	------	----------------

車検 年 月 日	燃料 軽油
走行 14 万 1 千 551 キロ	シフト FAT
外色 シロ	カラーNo
内装色 AC	冷房
ハンドル 右・左	輸入区分 ディーラー・並行
リサイクル料金 10,440 円預託済み	乗車定員 3 人

後日送り品				
保証書	取説	ナビ取	ナビロム	キーレス
記録簿	スペアキー			
純正装備品				
ナビ	TV	SR	カワ	ABS
エアB	アルミ	PS	PW	キーレス

セールスポイント

★ 北村製作所 アルミバン	★ 積載量2000kg
★ 北村製作所 垂直PG	★ 総重量5835kg
★ ゲート型式 SL60P	★ 準中型免許・中型8t限定可
★ リフト能力600kg	★ 1ナンバー AT
★ ゲート寸法約115×178cm	★ エンジン型式 4JJ1 150PS
★ 左右スライド扉	★ 荷台地上高約82cm
★ 荷室寸約 長さ 324 cm×幅 178 cm×高さ 189 cm	
★ タイヤサイズ F 205/70R16 111/109N LT	
★ タイヤサイズ R Wタイヤ	★ Fタイヤと同サイズ

検査員記入

左電動格納ミラー ETC フォグランブ

外装・荷台小AUS AUP補修 内装コキズ 荷室鍵無し 荷室加工跡

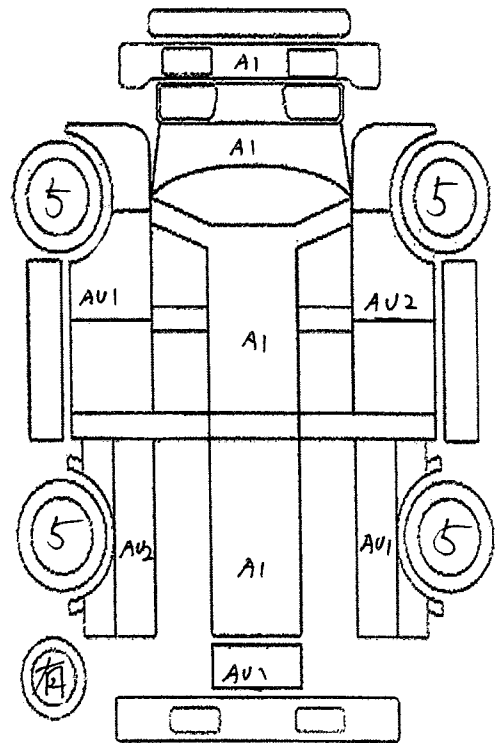

スペア

フロントガラス	トビ石・線A・X要す	室内	ヨゴレ・コゲ・ヤブレ・コゲ穴・黄ばみ	外装	小キズ・ホイラ
長さ 509 Cm	幅 193 Cm	高さ 285 Cm	最大積載量 2000 Kg	車体No	NMR85-7024009

走行距離が不明の場合は走行距離欄に\$#*印を明確につけて下さい。