

出品番号	車名	初度登録	型式・車体番号	架装形状	オークション価格
Z1583	三菱	R 8.01	2PG - FP84HDR-	トラクタ	

前登録ナンバ	車検有効期限	走行距離	積載量	荷台寸法(mm)			出品会社(宮城県)
	R9.01.21	切れ 478 km 抹消 タコグラフ 有	11,500 kg	内長(L)	内幅(W)	内高(H)	(株)太陽自動車工業所
エンジン状態	A B C	エアコン	良 不良 無	ブレーキ	AO	VC	馬力 428 PS
トランスミッション	A B C	異音	有 無	油漏れ、にじみ	無	デフキャリア(油漏れ、にじみ)	有 無
シャーシフレーム廻り	A B C	錆	多 中 少 無	車体番号	確認可	不鮮明	職権打刻
【上物・メーカー・仕様等】				ベツト	有 無	ヘッドランプ	HID ハロゲン
カプラ:YOKOSHA JOST JSK37CY0240 第五輪荷重11,500kg				シート破	有 無	鍵本数	2 本 スペア 有 無
				ETC	付 無	特記、重点確認、他	
				1.0	2.0		
				ラジオ	CD 有 無		
				バックアイカメラ	有 無		
				電格ミラー	有 無		

Fガラス		
要交換	良好	飛石有
記録簿	有	無
取説	有	無
メンテノート	有	無
PMマフラ	有	無
証明書	有	無
燃料タンク		
400L		

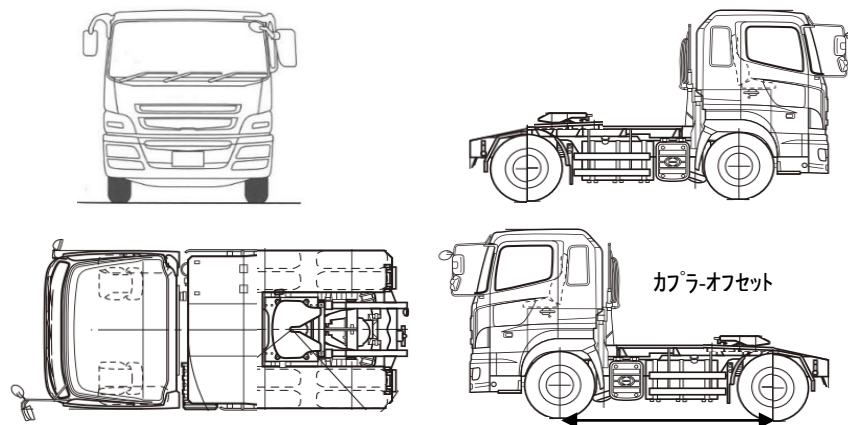

タイヤ0~10、欠、で記		
フロントサイズ	295/80R22.5	153/150J
リヤサイズ	295/80R22.5	151/148J
スタッドレス	ミックス	縦溝
スペアタイヤ	付	無し

※外装、庫内の状態に関して、写真参照願います。

通称車名	スーパーグレート	積載クラス	2-3t 4t 増トン 10t (10t超)	駆動方式	4×2	ターボ有無	有・無
キャブ幅	標準・ワイド	キャブ形状	フル・ショート・ハイルーフ	サスペンション	・リーフ・エアサス(リヤ 総輪)	車両クラス	小型・中型・増トン・大型
エアサシート	有・無	エアコン	有・無	パワステ	有・無	PW	有・無