

出品番号	車名	初度登録	型式・車体番号	架装形状	オークション価格
44131	いすゞ	H 31.04	TPG - NMR85AN-7044131	冷蔵冷凍車	

前登録ナンバ	車検有効期限	走行距離	積載量	荷台寸法(mm)			出品会社(宮城県)
	切れ	115,032 km	2,000	内長(L)	内幅(W)	内高(H)	(株)太陽自動車工業所
	抹消	タコグラフ 無	kg	3,320	1,660	門高1550 1760	リサイクル料 ¥10,440 円
エンジン状態	A B C	エアコン	良 不良 無	ブレーキ	AO VC	馬力 150 PS	シフト M/T
トランスミッション	A B C	異音	有 無	油漏れ、にじみ	無	デフキャリア(油漏れ、にじみ)	有 無
シャーシフレーム廻り	A B C	錆	多 中 少 無	車体番号	確認可	不鮮明 職権打刻	ベツト 有 無
【上物・メーカー・仕様等】				シート破	有 無	鍵本数	1 本 スペア 有 無
ボデー:トプレック製 H190519 床縞板 ラッシング2段 中仕切り 左スライド扉				ETC	付 無	特記、重点確認、他	
冷凍機:トプレック製 MP32LSD-P 低温-30℃設定 スタンバイ付 2エバ				1.0	2.0	90℃ストッパー	
				ラジオ	CD 有 無	断熱ALL75mm	
				バックアイ	有 無		
				カメラ	カラー 白黒		
				電格ミラー	有 無		

Fガラス		
要交換	良好	飛石有
記録簿	有	無
取説	有	無
メンテノート	有	無
PMマフラ	有	無
証明書	有	無
燃料タンク		
75L		

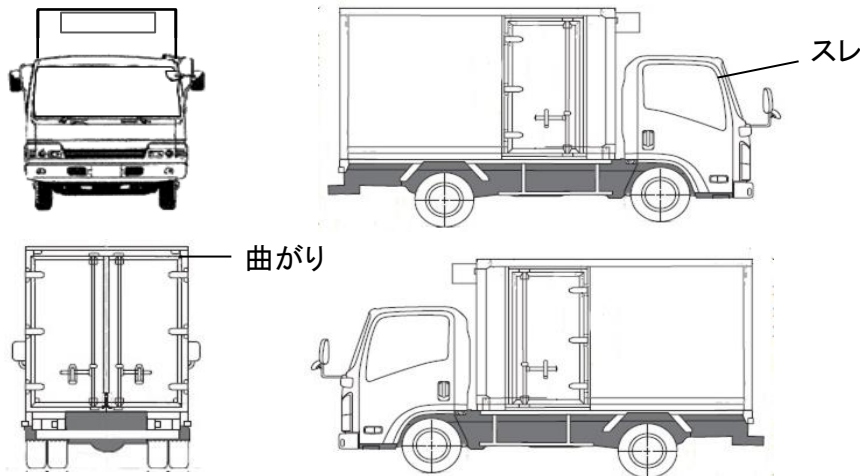

タイヤ0~10、欠、で記			
	2	2	
	2	2	2
フロントサイズ	195/85R16		
リヤサイズ	195/85R16		
スタッドレス	ミックス	縦溝	
スペアタイヤ	付	無し	

※外装、庫内の状態に関して、写真参照願います。

通称車名	エルフ	積載クラス	2-3t 4t 増トン 10t 10t超	駆動方式	4×2	ターボ有無	有・無
キャブ幅	標準・ワイド	キャブ形状	フル・ショート ハイルーフ	サスペンション	リーフ エアサス(リヤ 総輪)	車両クラス	小型・中型・増トン・大型
エアサスシート	有・無	エアコン	有・無	パワステ	有・無	PW	有・無