

| | | | | | |
|-------|----|-------|-----------------------|-------|----------|
| 出品番号 | 車名 | 初度登録 | 型式・車体番号 | 架装形状 | オークション価格 |
| 25364 | 日野 | R 1/9 | 2RG - XZC605M-0025364 | 冷蔵冷凍車 | |

| | | | | | | | | | |
|------------------------------------|--------|-----------|----------|----------|-------|-----------------|-----------------|-------|----------------|
| 前登録ナンバ | 車検有効期限 | 走行距離 | 積載量 | 荷台寸法(mm) | | | 出品会社(宮城県) | | |
| | 切れ | 57,312 km | 1,850 kg | 内長(L) | 内幅(W) | 内高(H) | (株)太陽自動車工業所 | | |
| | 抹消 | タコグラフ 無 | 一体別体 | 3,300 | 1,610 | 1,740 | リサイクル料 ¥8,820 円 | | |
| エンジン状態 | A B C | エアコン | 良 不良 無 | ブレーキ | AO VC | 馬力 150 PS | シフト | M/T 6 | 速 AT 2ペダル 3ペダル |
| トランスミッション | A B C | 異音 | 有 無 | 油漏れ、にじみ | 無 | デフキャリア(油漏れ、にじみ) | 有 無 | キャブ廻り | 内装廻り汚れ 少 中 多 |
| シャーシフレーム廻り | A B C | 錆 | 多 中 少 無 | 車体番号 | | 確認可 | 不鮮明 職権打刻 | ベット | 有 無 |
| 【上物・メーカー・仕様等】 | | | | | | | | シート破 | 有 無 |
| ボデー:トプレック製 F197444 床アルミ縞板 サイドスライド扉 | | | | | | | | ETC | 付 無 |
| ラッシング2段 保冷カーテン付 | | | | | | | | 1.0 | 2.0 |
| 冷凍機:トプレック製 XL22L0C-P 低温-30℃設定 | | | | | | | | ラジオ | CD 有 無 |
| ※外装、庫内の状態に関して、写真参照願います。 | | | | | | | | バックアイ | 有 無 |
| | | | | | | | | カメラ | 有 無 |
| | | | | | | | | 電格ミラー | 有 無 |

| | | |
|--------|----|-----|
| Fガラス | | |
| 要交換 | 良好 | 飛石有 |
| 点キズ有 | | |
| 記録簿 | 有 | 無 |
| 取説 | 有 | 無 |
| メンテノート | 有 | 無 |
| PMマフラ | 有 | 無 |
| 証明書 | 有 | 無 |
| 燃料タンク | | |
| 80L | | |

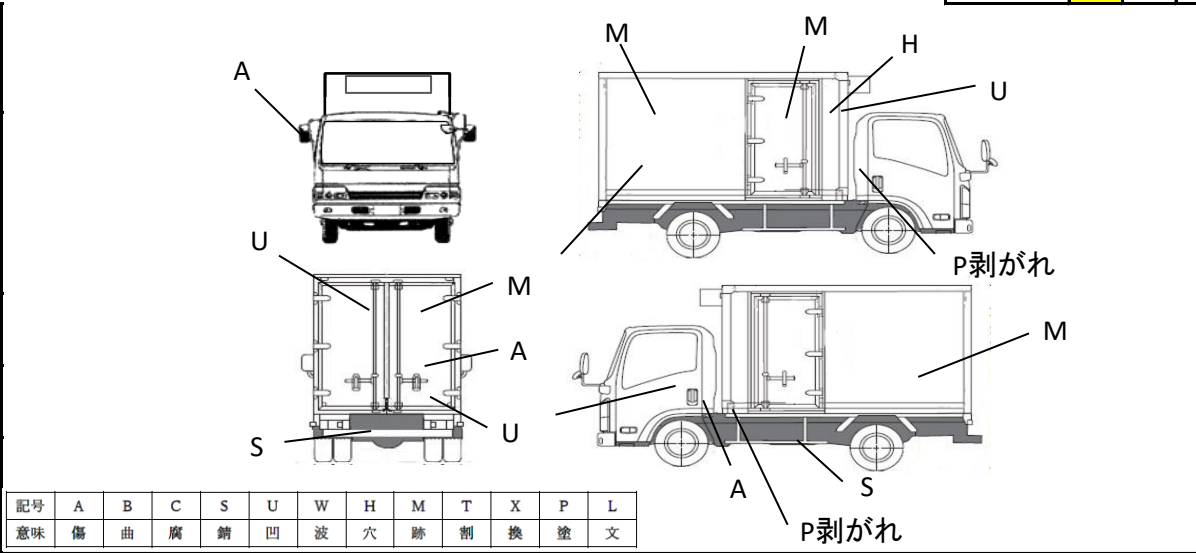

| | | | | | | | | | | | | |
|----|---|---|---|---|---|---|---|---|---|---|---|---|
| 記号 | A | B | C | S | U | W | H | M | T | X | P | L |
| 意味 | 傷 | 曲 | 腐 | 錆 | 凹 | 波 | 穴 | 跡 | 割 | 換 | 塗 | 文 |

| | | | |
|--------------|-----------------------|----|---|
| タイヤ0~10、欠、で記 | | | |
| | 3 | 3 | |
| | | | |
| | | | |
| | 3 | 3 | 3 |
| フロントサイズ | 195/75R15 109/107L | | |
| リヤサイズ | 195/75R15 109/107L | | |
| スタッドレス | ミックス | 縦溝 | |
| スペアタイヤ | 付 | 無し | |

| | | | | | | | |
|--------|------------|-------|----------------------|---------|--------------------|-------|----------------------|
| 通称車名 | デュトロ | 積載クラス | 2-3t 4t 増トン 10t 10t超 | 駆動方式 | 4×2 | ターボ有無 | (有) ・ 無 |
| キャブ幅 | (標準) ・ ワイド | キャブ形状 | フル ・ ショート ・ ハイルーフ | サスペンション | (リー) ・ エアサス(リヤ 総輪) | 車両クラス | (小型) ・ 中型 ・ 増トン ・ 大型 |
| エアサシート | 有 ・ (無) | エアコン | (有) ・ 無 | パワステ | (有) ・ 無 | PW | (有) ・ 無 |