

車両情報				
車名	初年度登録	型式	形状	車台番号
日野	平成12年11月	KK-RR1JGEA	送迎バス	RR1JGE-40046
走行	馬力	シフト	ブレーキ	ボディ内寸
268,669km	220PS/162KW	M/T 6速	エア	長: mm 幅: mm 高: mm 門高: mm

◎: 良好 ○: 通常走行問題なし △: 要修理 /: 装備無し ※あくまでも当社判断基準によるものです

エンジン			電装関係			キャビン					
点検項目	結果	状態	点検項目	結果	状態	点検項目	結果	状態			
異音	◎		エアコン	◎		シート	○	タバコ穴、汚れ			
オイル混入	◎		スターター	◎		ヘッドライト	◎	ハロゲン			
オイル漏れ	◎		オルタネーター	◎		ウィンカー	○	左後ろレンズキズ有り			
水混入	◎		P/W (運転席)	/		ワイパー	◎				
水漏れ	◎		P/W (助手席)	/		ミラー	◎				
燃料漏れ	◎		坂道発進装置	◎		走行関係					
排気	◎		異常ランプ	◎					点検項目	結果	状態
マフラー	◎		オーディオ	◎		リーフサス	◎				
ターボ	/		バックカメラ	◎	白黒	エアサス	◎	リヤエアサス			
冷却水吹返	◎		電格ミラー	◎		パワステ	◎				
ミッション			上物仕様			デフ			ハンドル	○	擦れ
									点検項目	結果	状態
ギア鳴き	◎		点検項目	結果	状態	異音	◎				
ギア抜け	◎		床材質	/		オイル漏れ	◎				
クラッチ	◎					デフロック	/				
異音	◎										
オイル漏れ	◎										
リターダ	/										

特記事項 エンジンキー1本、ドアキー2本、トランクキー1本、燃料タンクキー1本  
 フロントエンブレム取り付け跡有り (位置決めボルト穴 4本)  
 記録簿 有 (R3/7、R7/1)

タイヤ残量			
単位: mm			
7	8		
—	—		
12	12	12	12
—	—	—	—
スベア	5	—	

タイヤサイズ			
—	—	—	—
—	—	—	—
—	—	—	—
—	—	—	—
スベア	—	—	—

素材: スチール 備考: タイヤサイズ全数9R19.5 14PR

上物仕様			
上物名	メーカー	型式「製造番号」	年式
		JKK0114 「K49205」	平成12年
【備考】 37人乗り (運転席1: 座席29: 補助席7)、室内灯3ヶ、自動折り式ドア、リクライニング式モケットシート、左側荷物入れ			
【備考】			
【備考】			

外装状態			
キャブコーション	フレーム番号	フレームのさび	飛石
有	確認済	小	点傷有

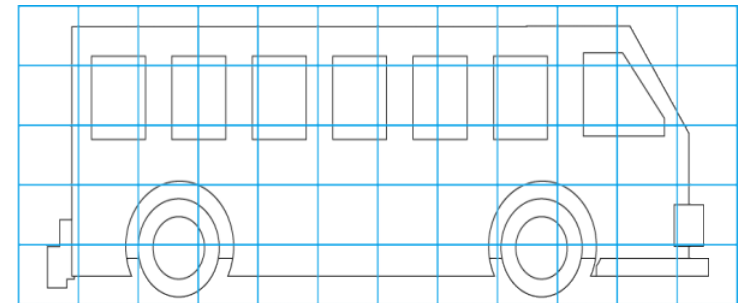
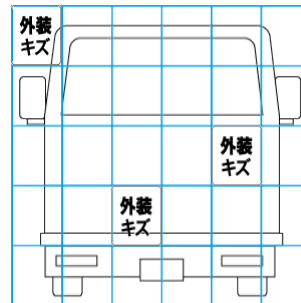
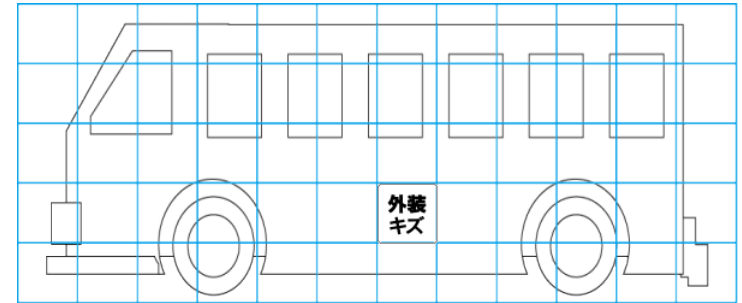
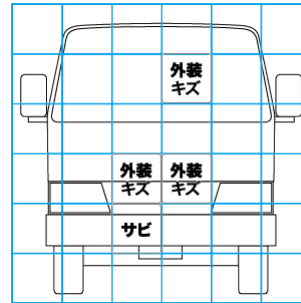

【外装】					【ボデー内】					
外装キズ	外装へこみ	うき	曲がり	サビ	補修跡	割れ	庫内キズ	庫内へこみ	庫内穴あき	床汚れ